

Nº PIEZAS

	Cant.
1 ESTANTE FIJO	2
2 PARANTE CORTO	4
3 ESTANTE FIJO NIDO	3
4 PARANTE IZQUIERDO	1
5 PARANTE DERECHO	1
6 ESTANTE ZAPATERO	1
7 ESTANTE CAJONERO	4
8 TECHO	1
9 BASE	1
10 COSTADO IZQUIERDO	1
11 COSTADO DERECHO	1
12 ZOCALOS	2
13 FONDO FINO	2
14 FONDO LATERAL	2
15 FONDO HORIZONTAL	2
16 PUERTAS	3
17 FRENTES CAJON	4
18 CONTRAFRENTE CAJON	4
19 LATERAL DE CAJON	8
20 FONDO CAJON	4

HERRAJES

	Cant.
EM MARCA PLASTICA	1
TAPA PLASTICA Ø15	8
TORNILLO 6,3 x 50 phillips	72
TORNILLO 3,5 x 15	84
TORNILLO 3,5 x 30	16
TORNILLO AUTOPEF. 3,5x13	18
GUIA SUPERIOR	1
GUIA DOBLE INFERIOR	1
MANIJON	4
TAPA CANTO	2
JUEGO CORREDERAS Z X 400	4
RUEDA DESLIZANTE SUP.	6
RUEDA INF. CORREDIZA	6
ESCUADRAS METALICAS	4
TARUGOS 6X30	16
TARUGOS 8X50	6
BASE DESLIZANTE	10
SOPORTE LATERAL BARRAL	4
TORNILLO VARIANTA 6 X 10	16
PERNO MINIFIX	8
CASOLETA	8
BARRAL	2
SACHET DE COLA	3
BOLSA CLAVOS	1



COLOCACION DE TARUGOS, ENCOLAR

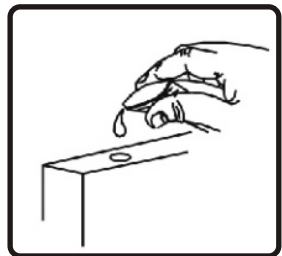

¡CONSEJO: REALIZAR PASO EL 1 AL 6 EN POSICION HORIZONTAL, LUEGO PARARLO

¡ PARA UN CORRECTO ARMADO SIGA LAS INSTRUCCIONES PASO A PASO.

PASO 1: Fijar el estante fijo al parante corto mediante tornillos 6,30x50. Luego colocar tarugos 8x50 encolados en los parantes cortos y ensamblar con los estantes fijos nido hasta llegar hasta el ultimo estante fijo, este ultimo fijarlo mediante tornillos 6,30x50 como se detalla en la imagen.

¡¡¡MUY IMPORTANTE!!!
ES NECESARIO ENCOLAR TODOS LOS TARUGOS

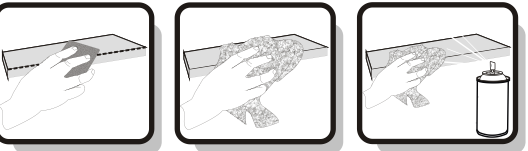
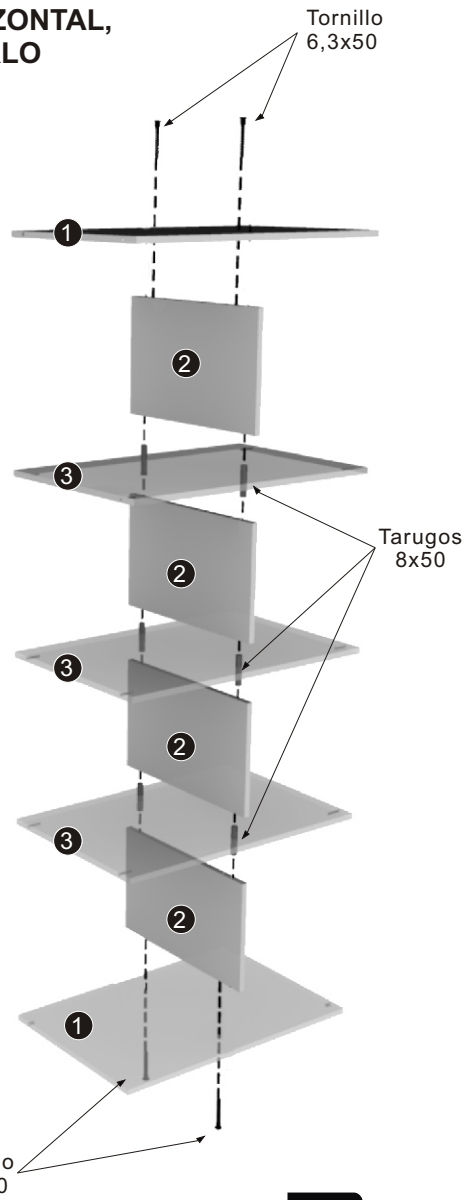

¡IMPORTANTE:
 .LIJAR SUAVEMENTE LAS ARISTAS DE CADA PIEZA.
 .LIMPIAR PIEZA CON UN PAÑO LIBRE DE POLVO.
 .APLICAR LUSTRA MUEBLES EN TODA LA PIEZA PARA UN ACABADO OPTIMO



Para mayor información viste nuestra pagina Web www.mosconi.com.ar o escanee el código QR

info@mosconi.com.ar
 03471 - 423500
 Ruta N°9 Km 374
 Cañada de Gómez
 Santa Fe - Argentina

¡IMPORTANTE: Para poder realizar cualquier tipo de reclamo, encontrará en una de las piezas impreso el Nº de LOTE, el mismo será útil en caso de comunicarse con nuestro servicio.

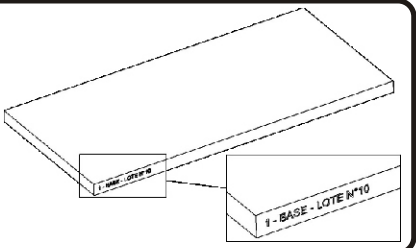

PASO 2: Ensamblar el conjunto y el Estante Zapatero a los Parantes Derecho e Izquierdo mediante tornillos 6,3x50.

PASO 3: Mediante Tornillos 6,30x50 fijar:
 Techo y base a los parantes.
 Estantes Cajoneros a los Parantes
 Costados a Base, Techo y Estantes cajoneros
 Por ultimo Colocar Marca Plastica en uno de los Zocalos y fijarlos a los costados.

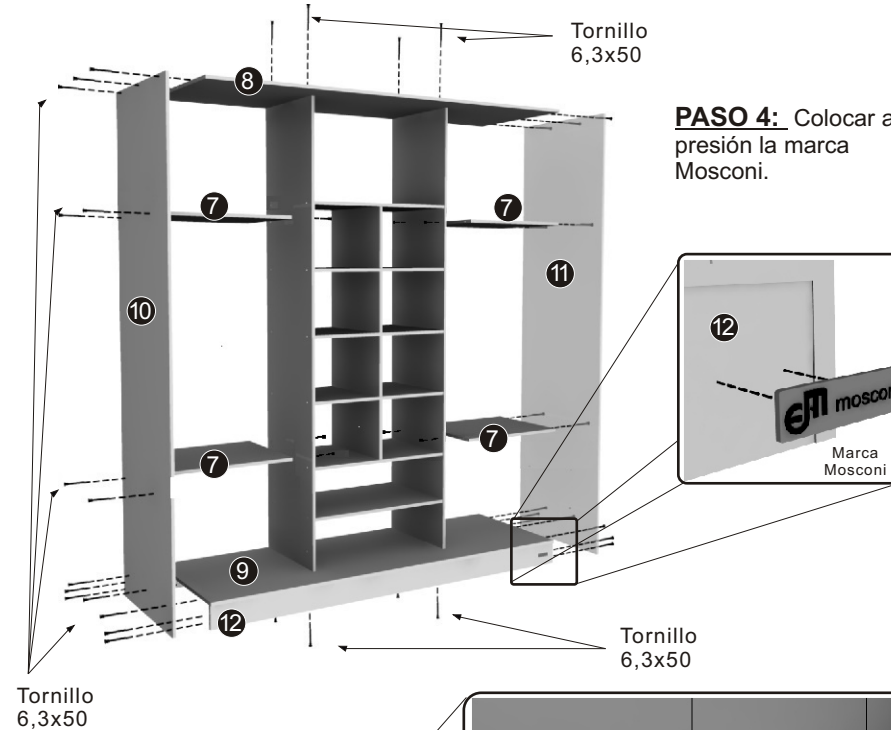
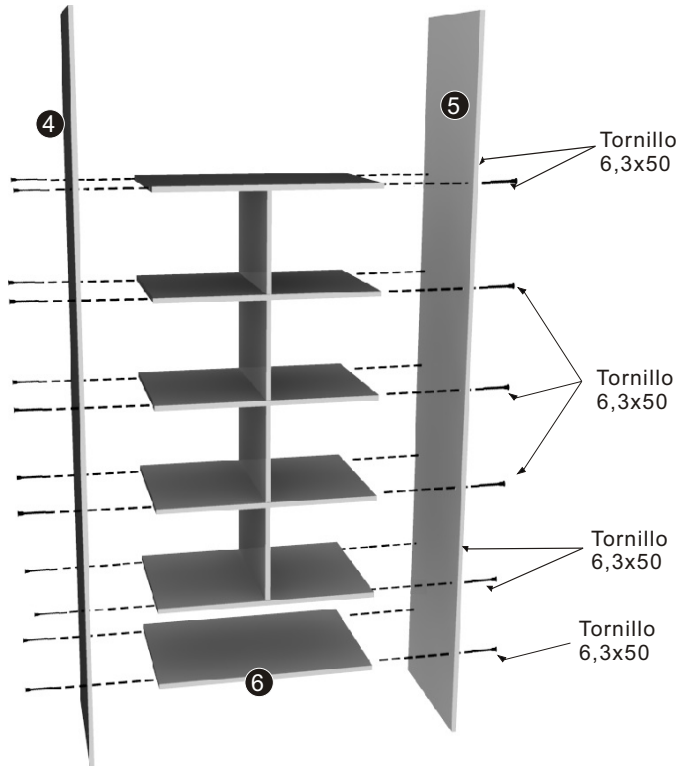

PASO 4: Colocar a presión la marca Mosconi.

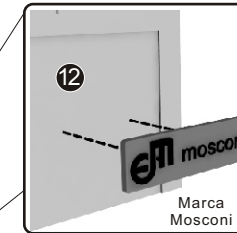

PASO 5: Atornillar escuadras metálica mediante tornillo 3,5 x 15. Fijar las bases deslizantes con clavos de 20 mm suministrados.

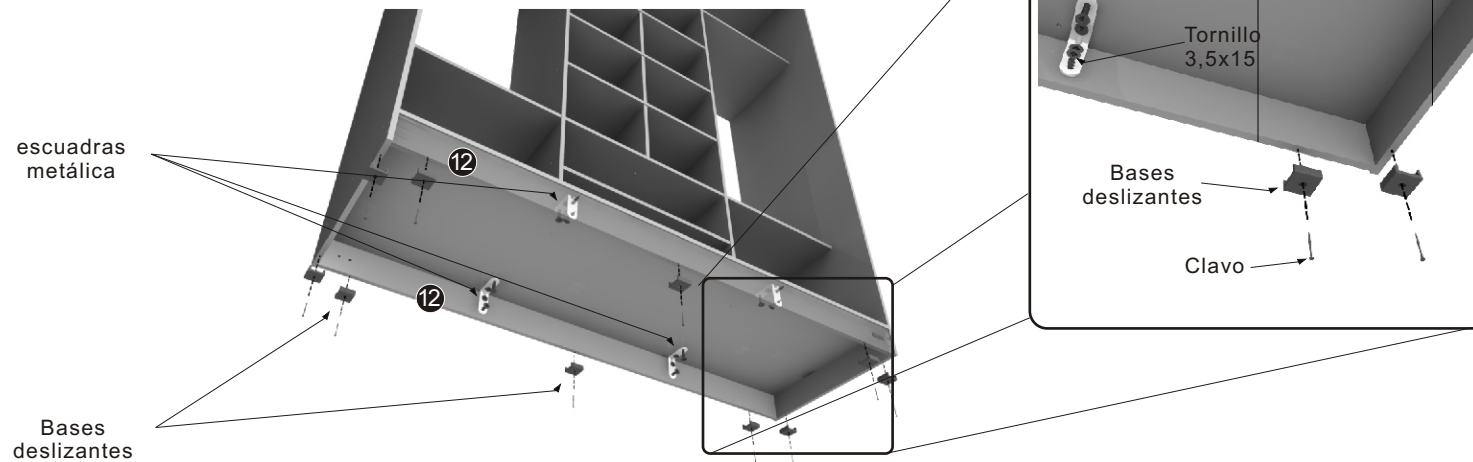

PASO 6: Antes de clavar los Fondos para rigidizar la estructura, chequear que la misma este escuadrada (Diagonal A y Diagonal B tengan la misma longitud) Esto es importante para la correcta alineación y funcionamiento. Por último fijar los fondos con Clavos 20mm.

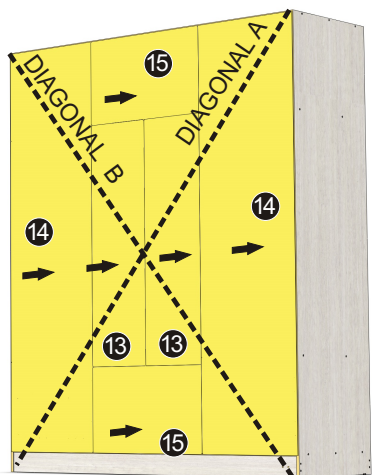

PASO 7: Atornillar los soportes laterales de barral mediante tornillos 3.5 x 15 como muestra la fig. Luego introducir el barral en los soportes anteriormente colocados. Las guías no están agujereadas ni marcadas, por esto se suministran tornillos autoperforantes. Se deben colocar 3 tornillos por guía (superior e inferior) que serán repartidos uniformemente en el largo del perfil de aluminio. La Guía superior va colocada al ras del frente del techo y la guía inferior a 27 mm del frente de la base. Por ultimo colocar correderas y fijarlas Mediante tornillos varianta.

!CONSEJO: CONSEGUIR TALADRO ELECTRICO CON PUNTA PHILLIPS PARA COLOCAR LOS TORNILLOS AUTOPERFORANTES

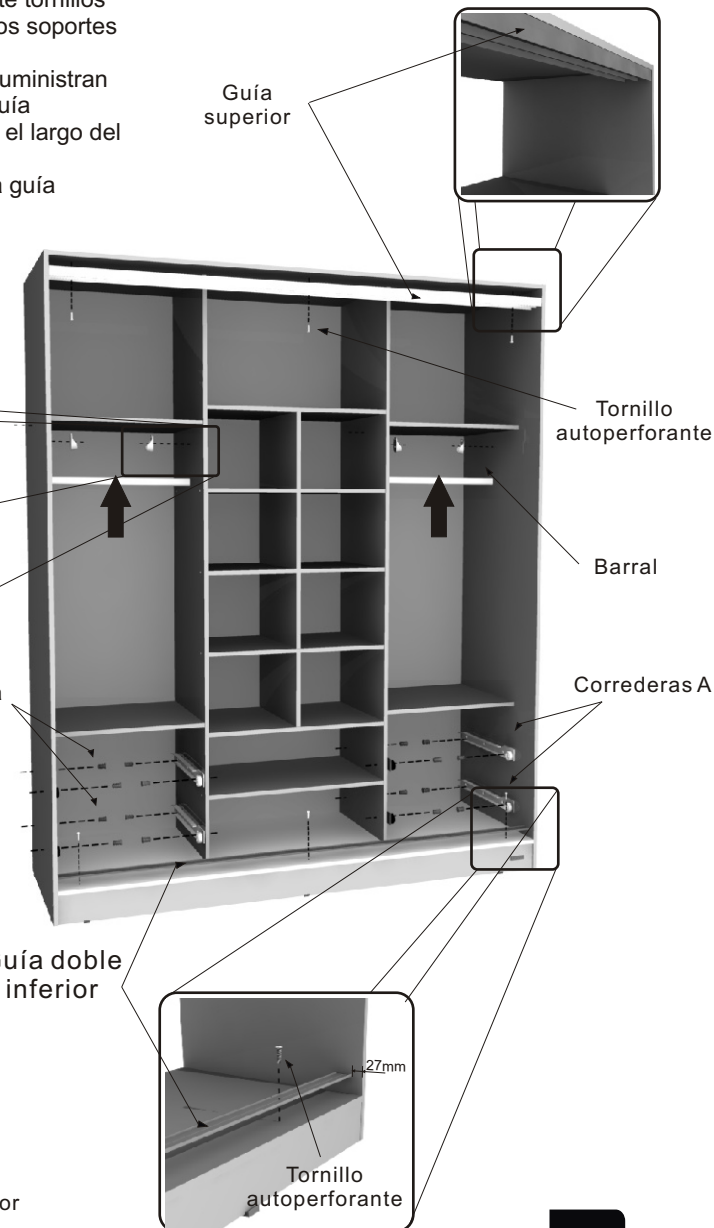
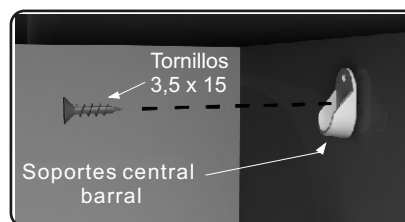

PASO 8: Colocar apoyos deslizantes superiores y fijarlos mediante tornillo 3,5 x 15. Luego atornillar ruedas inferiores mediante tornillo 3,5 x 15 como muestra la fig.

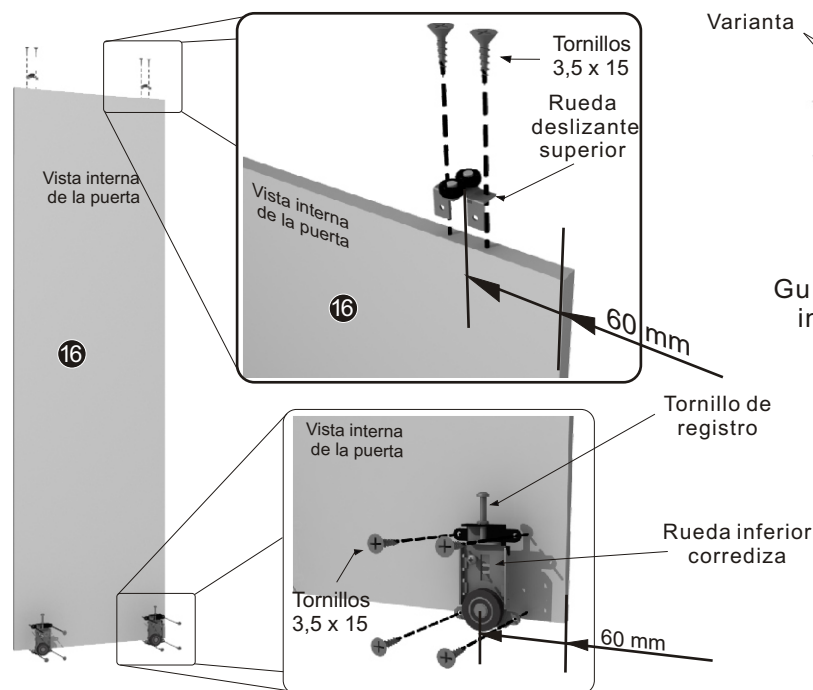

!CONSEJO: "LIMPIAR LA IMPRESION DE LA DESCRIPCION DE LA PIEZA CON ALCOHOL"

PASO 9: Colocar a presión los manijones y tapa cantos como detalla la figura. Los manijones no están perforados ni marcados por esto se suministran tornillos autoperforantes. Se deben colocar 3 tornillos por manijon repartidos uniformemente a lo largo del perfil de aluminio.

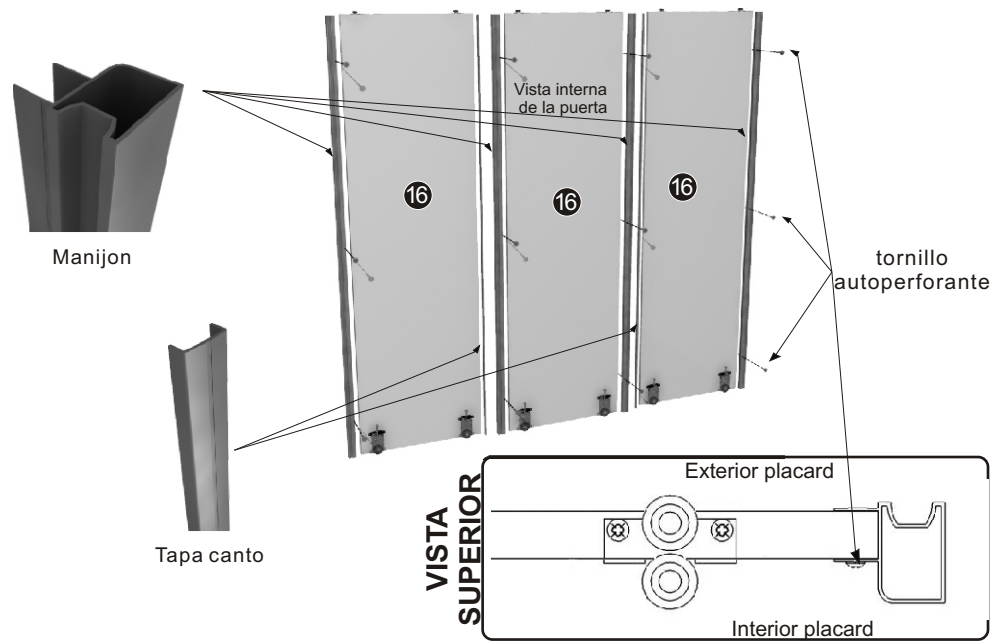

PASO 10: Colocar cajones, luego insertar puertas laterales y por ultimo puerta central.

Las puertas se deben colocar de la siguiente manera: Insertando apoyo deslizante superior en la guía superior. Luego hacer coincidir la ranura de la rueda inferior corrediza en la guía doble inferior.

Por ultimo si es necesario regular la inclinación horizontal de la puerta se debe utilizar el Tornillo de registro que se encuentra en la rueda inferior

Precaución: No levante demasiado la puerta porque esta puede tocar los tornillos De fijación de la guía superior.



ARMADO DE CAJON

Metodo de fijación con minifix. Atornillar perno minifix en madera. Luego colocar casoleta en el orificio de mayor dimensión del costado del cajón, teniendo en cuenta de alinear la flecha indicadora con el perno minifix. Introducir el perno minifix en la casoleta. Por ultimo ajustar con destornillador la casoleta hasta lograr un perfecto y firme ensamblaje .

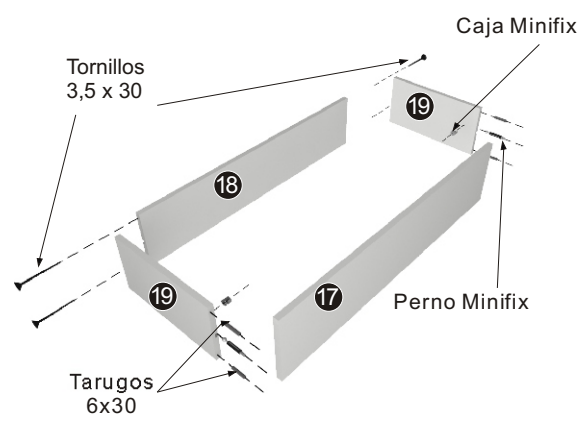
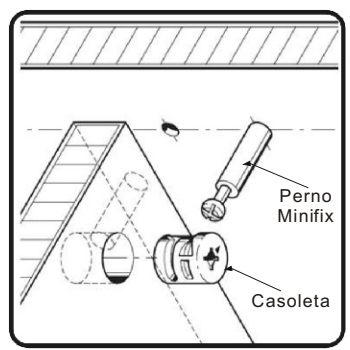

Fijar el fondo con clavos de 20mm en la parte trasera del cajón.

